

Barreras viales automáticas

FA01383-ES

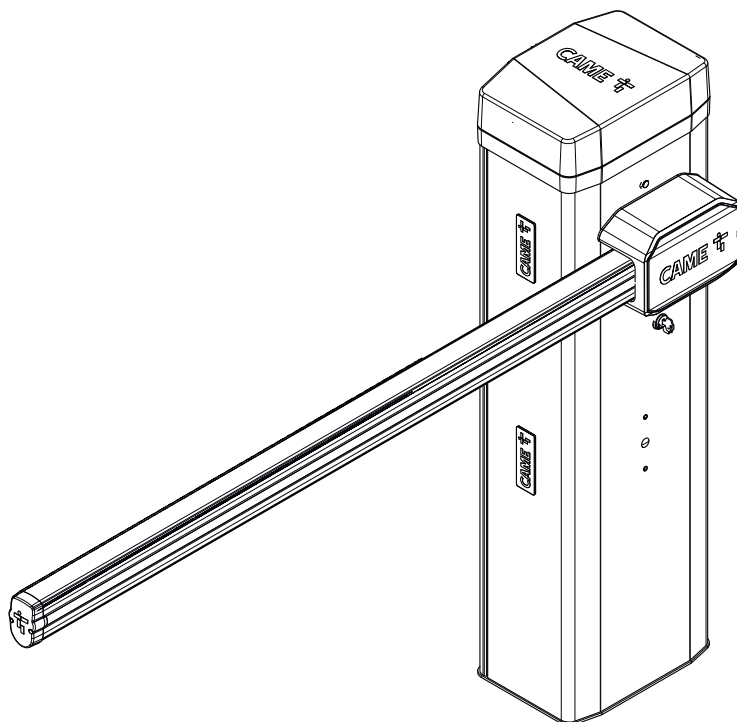

GGT40AGS GGT40RGS GGT40RX4
GGT40AX4 GGT40AX6 GGT40ACS

MANUAL DE INSTALACIÓN

ES Español



DESBLOQUEO MANUAL DEL DISPOSITIVO

⚠ La operación de desbloqueo puede representar un peligro para el usuario, en caso de que las condiciones óptimas de fijación e integridad del mástil se hayan visto comprometidas por un accidente o por errores de montaje.

En estos casos, los muelles en tensión ya no garantizan el equilibrado del mástil que en fase de desbloqueo podría girar bruscamente.

⚠ El desbloqueo manual puede causar un movimiento descontrolado de la automatización debido a fallos mecánicos o a una condición de desequilibrio.

📖 Con el motorreductor desbloqueado, la automatización no funciona.

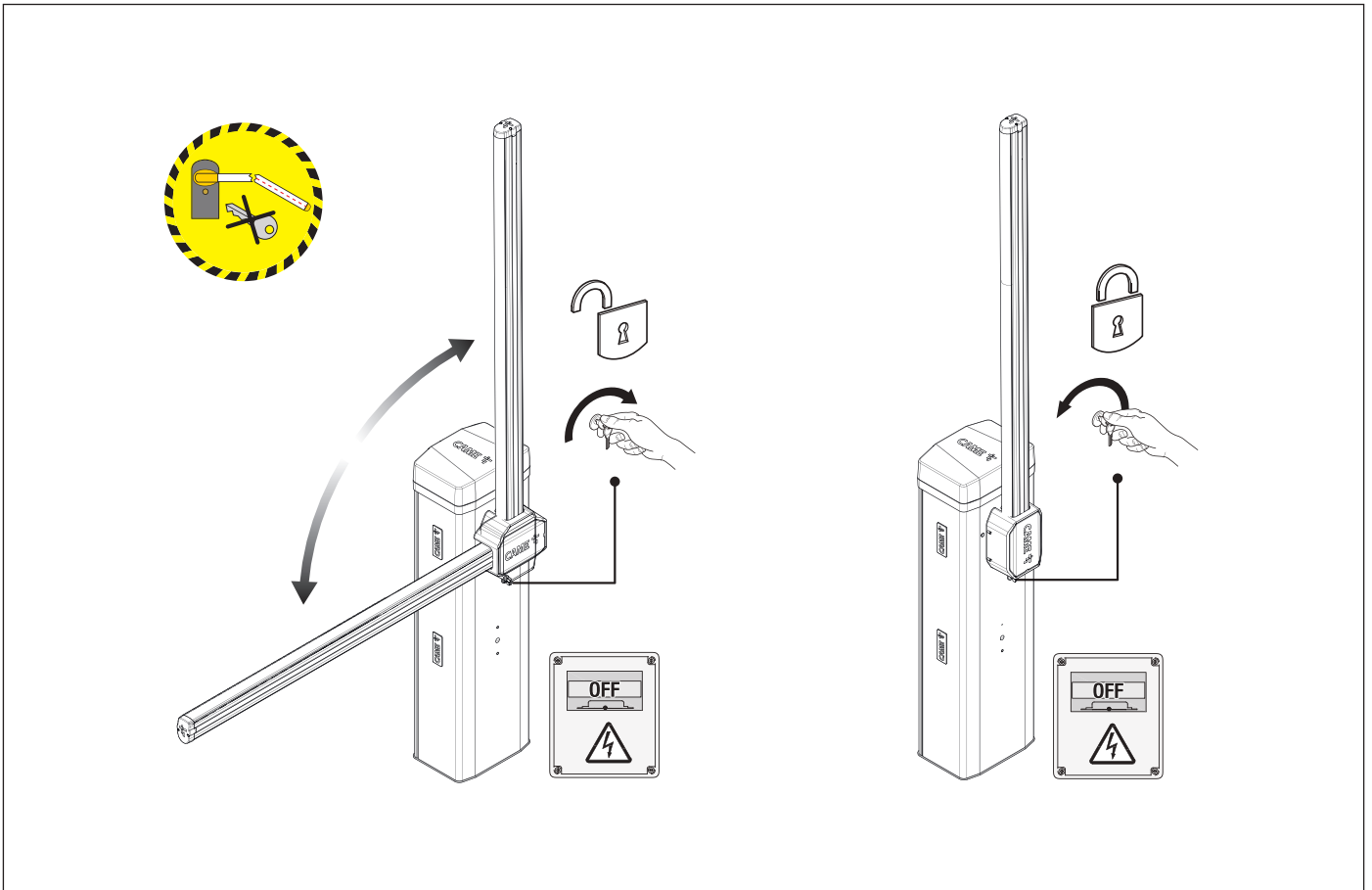

△ Instrucciones de seguridad importantes.

△ Es necesario seguir íntegramente las instrucciones, ya que una instalación incorrecta puede provocar lesiones graves.

△ Antes de continuar, leer también las advertencias generales para el usuario.

El producto debe destinarse exclusivamente al uso para el cual ha sido expresamente diseñado y cualquier uso diferente se debe considerar peligroso. • El fabricante no puede ser considerado responsable frente a daños causados por usos indebidos, erróneos e irracionales. • El producto objeto de este manual, con arreglo a la Directiva de Máquinas 2006/42/CE se debe considerar como una cuasi máquina. • La cuasi máquina es un conjunto que constituye casi una máquina, pero que no puede realizar por sí solo una aplicación determinada. • Las cuasi máquinas están destinadas únicamente a ser incorporadas a, o ensambladas con, otras máquinas, u otras cuasi máquinas o equipos, para formar una máquina propiamente dicha con arreglo a la Directiva de Máquinas 2006/42/CE. • La instalación final tiene que ser conforme a la Directiva de máquinas 2006/42/CE y a las normas europeas de referencia vigentes. • El fabricante rechaza cualquier responsabilidad en caso de utilizar productos no originales; esto también conlleva la anulación de la garantía. • Todas las operaciones indicadas en este manual tienen que ser efectuadas exclusivamente por personal experto y cualificado, ajustándose plenamente a las normas vigentes. • La preparación de los cables, la colocación, la conexión y las pruebas se tienen que efectuar siguiendo las reglas de la técnica y de conformidad con las normas y las leyes vigentes. • Durante todas las fases de la instalación es necesario cerciorarse de que se actúe con la corriente eléctrica cortada. • Comprobar que el rango de temperaturas indicado sea adecuado para el lugar donde se realiza la instalación. • Cerciorarse de que la apertura de la barrera automática no provoque situaciones de peligro. • No instalar la automatización en lugares en subida o bajada (no horizontales). • No montar la automatización sobre elementos que puedan doblarse. Si es necesario, añadir refuerzos adecuados en los puntos de fijación. • Asegurarse de que, en el lugar previsto para la instalación, el producto no reciba chorros de agua directos (regadores, hidrolavadoras, etc.). • En la red de alimentación y conforme a las reglas de instalación, es necesario montar un adecuado dispositivo de desconexión onipolar, que permita una desconexión completa en las condiciones de la categoría de sobretensión III. • Delimitar adecuadamente toda la zona para impedir el acceso a personas no autorizadas, en particular a menores y niños. • En caso de movimiento manual, prever una persona por cada 20 kg que se deben levantar; en caso de movimiento no manual, utilizar medios adecuados para el izaje adecuados para poder actuar con toda seguridad. • Durante las fases de fijación, la automatización podría ser inestable y volcarse. Tener cuidado en no apoyarse hasta que se complete su fijación. • Se recomienda utilizar protecciones adecuadas para evitar posibles peligros mecánicos debidos a la presencia de personas en el radio de acción de la automatización. • Los cables eléctricos deben pasar a través de tuberías, canaletas y pasacables con el fin de garantizar una protección adecuada contra los daños mecánicos. • Asegurarse de que los elementos mecánicos en movimiento estén a una distancia adecuada del cableado realizado. • Los cables eléctricos no deben entrar en contacto con partes que puedan calentarse durante el funcionamiento (por ejemplo, el motor y el transformador). • Todos los mandos fijos deben ser claramente visibles después de la instalación, en una posición que permita ver directamente la parte guiada, pero alejados de las partes en movimiento. En caso de mandos de acción mantenida, se deben instalar a una altura mínima de 1,5 m del suelo, y no deben ser accesibles para el público. • Para pasos útiles de más de 3 m es obligatorio utilizar un apoyo fijo para sostener el mástil. • Si no se encuentra presente, aplicar una etiqueta permanente que describa cómo usar el mecanismo de desbloqueo manual cerca del elemento de accionamiento correspondiente. • Comprobar que la automatización haya sido regulada adecuadamente y que los dispositivos de seguridad y de protección, así como el desbloqueo manual, funcionen correctamente. • Antes de la entrega al usuario, verificar la conformidad de la instalación a las normas armonizadas y a los requisitos esenciales de la Directiva de Máquinas 2006/42/CE. • Se tienen que señalar posibles riesgos residuales por medio de adecuados pictogramas colocados bien a la vista, y dichos riesgos se tienen que comunicar al usuario final. • Al completar la instalación, poner bien a la vista la placa de identificación de la máquina. • Si el cable de alimentación presenta desperfectos, es necesario sustituirlo, y esto puede hacerlo el fabricante o el servicio técnico autorizado o, en cualquier caso, personal debidamente cualificado, con vistas a evitar cualquier riesgo. • Guardar este manual dentro del expediente técnico junto con los manuales de los otros dispositivos utilizados para realizar la instalación de automatización. • Se recomienda entregar al usuario final todos los manuales de uso de los productos que componen la máquina final.

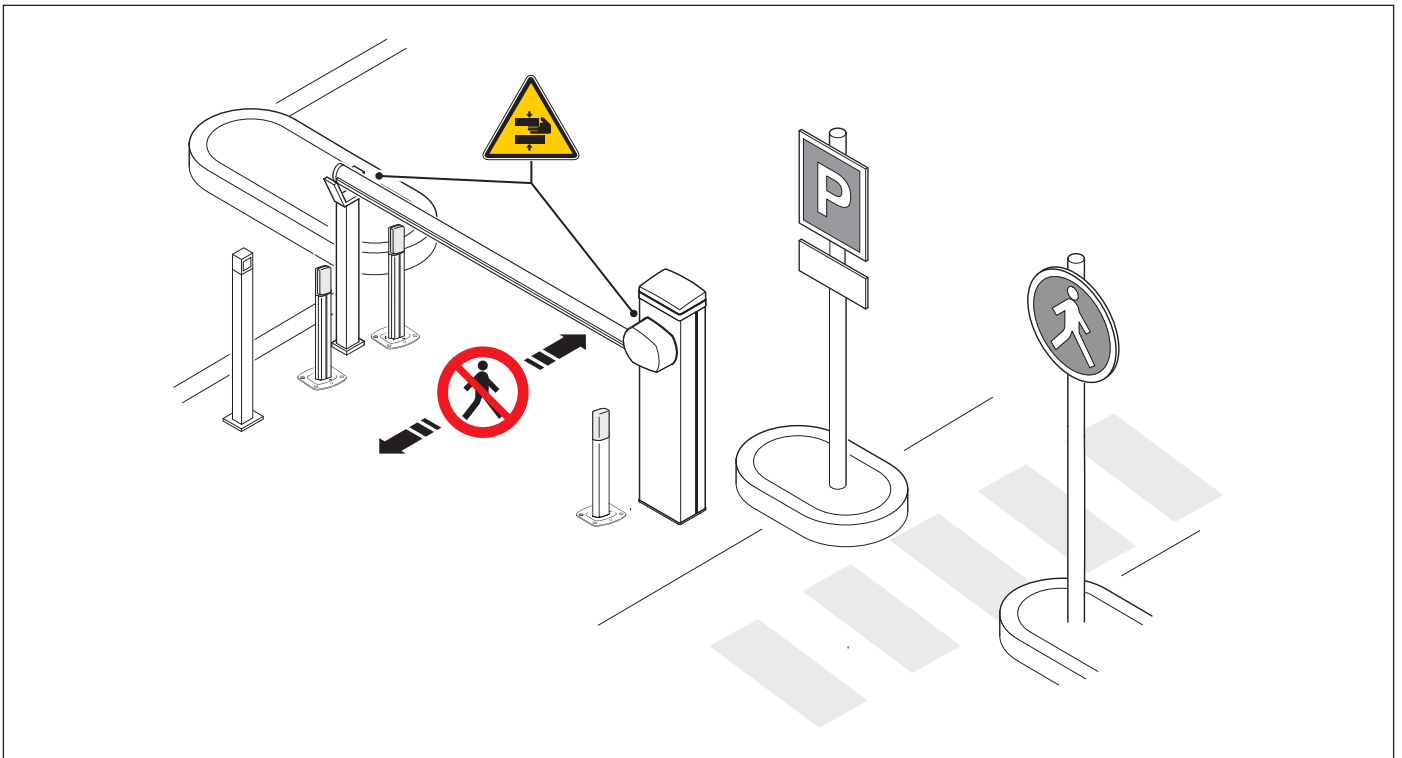

 Peligro de atrapamiento de las manos.

 Prohibido transitar.

PUESTA FUERA DE SERVICIO Y ELIMINACIÓN

 CAME S.p.A. implementa en sus establecimientos un Sistema de Gestión Medioambiental certificado y conforme a la norma UNI EN ISO 14001, garantizando así el respeto y la protección del medio ambiente. CAME considera que la protección del medio ambiente es una de las bases fundamentales del desarrollo de sus estrategias operativas y de mercado; por esto les pedimos que contribuyan también ustedes a dicha protección siguiendo unas breves recomendaciones en materia de eliminación de residuos:

ELIMINACIÓN DEL EMBALAJE

Los elementos del embalaje (cartón, plástico, etc.) se pueden considerar como residuos sólidos urbanos y pueden eliminarse sin ninguna dificultad, efectuando simplemente su separación para el posterior reciclaje.

Antes de actuar siempre es conveniente consultar las normas específicas vigentes en el lugar donde se efectuará la instalación.

¡NO TIRAR AL MEDIO AMBIENTE!

ELIMINACIÓN DEL PRODUCTO

Nuestros productos están realizados con materiales diferentes. La mayor parte de ellos (aluminio, plástico, hierro, cables eléctricos) se pueden considerar como residuos sólidos urbanos. Pueden reciclarse mediante la recogida y la eliminación selectiva en los centros autorizados.

Otros elementos (tarjetas electrónicas, baterías de los emisores, etc.) podrían contener sustancias contaminantes.





Por consiguiente, se deben quitar de los equipos y entregar a empresas autorizadas para su recuperación o eliminación.

Antes de actuar siempre es conveniente consultar las normas específicas vigentes en el lugar donde se efectuará la eliminación.

¡NO TIRAR AL MEDIO AMBIENTE!

DATOS E INFORMACIÓN SOBRE EL PRODUCTO

Explicación

-  Este símbolo indica las partes que se deben leer con atención.
-  Este símbolo indica las partes relacionadas con la seguridad.
-  Este símbolo indica lo que hay que comunicar al usuario.
-  Las medidas, salvo que se indique lo contrario, están indicadas en milímetros.

Descripción

803BB-0160

GGT40AGS - Barrera automática con motorreductor irreversible y motor de 24 V CC con encoder; armario de acero galvanizado y pintado con preinstalación para accesorios. Muelle de equilibrado incluido.

803BB-0200

GGT40RGS - Barrera automática con motorreductor irreversible y motor de 24 V CC con encoder; armario de acero galvanizado y pintado con preinstalación para accesorios. Muelle de equilibrado incluido.

803BB-0300

GGT40RX4 - Barrera automática con motorreductor irreversible y motor de 24 V CC con encoder; armario de acero AISI 304 satinado con preinstalación para accesorios. Muelle de equilibrado incluido.

803BB-0240

GGT40AX4 - Barrera automática con motorreductor irreversible y motor de 24 V CC con encoder; armario de acero AISI 304 satinado con preinstalación para accesorios. Muelle de equilibrado incluido.

803BB-0260

GGT40AX6 - Barrera automática con motorreductor irreversible y motor de 24 V CC con encoder; armario de acero AISI 316 satinado con preinstalación para accesorios. Muelle de equilibrado incluido.

803BB-0280

GGT40ACS - Barrera automática con motorreductor irreversible y motor de 24 V CC con encoder; armario de acero galvanizado y pintado RAL personalizado con preinstalación para accesorios. Muelle de equilibrado incluido.

Uso previsto

Solución ideal para uso intensivo en accesos de entrada y salida de vehículos

 Se prohíben una instalación o un uso diferentes de lo indicado en este manual.

Límites de utilización

MODELOS	GGT40AGS	GGT40RGS	GGT40RX4	GGT40AX4	GGT40AX6	GGT40ACS
Anchura máx. paso útil (m)	4	4	4	4	4	4

Datos técnicos

MODELOS	GGT40AGS	GGT40RGS	GGT40RX4	GGT40AX4	GGT40AX6	GGT40ACS
Alimentación (V - 50/60 Hz)	230 CA	120 CA	120 CA	230 CA	230 CA	230 CA
Máxima corriente absorbida (A)	1,1	2,2	2,2	1,1	1,1	1,1
Alimentación del motor (V)	24 CC	24 CC	24 CC	24 CC	24 CC	24 CC
Consumo en stand-by (W)	7	7	7	7	7	7
Potencia (W)	240	240	240	240	240	240
Color	7024	7024	-	-	-	RAL X
Temperatura de funcionamiento (°C)	-20 ÷ +55 (-40 con art. 001PSRT01)	-20 ÷ +55 (-40 con art. 001PSRT01)	-20 ÷ +55 (-40 con art. 001PSRT01)	-20 ÷ +55 (-40 con art. 001PSRT01)	-20 ÷ +55 (-40 con art. 001PSRT01)	-20 ÷ +55 (-40 con art. 001PSRT01)
Par (Nm)	300	300	300	300	300	300
Tiempo de apertura a 90° (s)	2 ÷ 6	2 ÷ 6	2 ÷ 6	2 ÷ 6	2 ÷ 6	2 ÷ 6
Ciclos/hora	350	350	350	350	350	350
Ciclos/día	5400	5400	5400	5400	5400	5400
Grado de protección (IP)	54	54	54	54	54	54
Clase de aislamiento	I	I	I	I	I	I
Peso (kg)	56	56	56	56	56	56

Tabla de los fusibles

MODELOS	GGT40AGS	GGT40RGS	GGT40RX4	GGT40AX4	GGT40AX6	GGT40ACS
Fusible de línea	1,6 A-F	3,15 A-F	3,15 A-F	1,6 A-F	1,6 A-F	1,6 A-F
Fusible de accesorios	2 A-F	2 A-F	2 A-F	2 A-F	2 A-F	2 A-F
Fusible de tarjeta electrónica	4 A-F	4 A-F	4 A-F	4 A-F	4 A-F	4 A-F
Fusible del motor	10 A-F	10 A-F	10 A-F	10 A-F	10 A-F	10 A-F

Descripción de las partes

Barrera

- | | |
|---|---|
| <ul style="list-style-type: none"> ❶ Tapa ❷ Placa de fijación del mástil ❸ Placa intermedia ❹ Pestaña de fijación ❺ Cobertura anticorte ❻ Orificios para fijar las fotocélulas DIR/DXR ❼ Cerradura para el desbloqueo ❽ Armario ❾ Tapa de inspección ❿ Cerradura de la tapa de inspección ⓫ Cuadro de mando ⓬ Microinterruptor de seguridad tapa abierta ⓭ Tope mecánico para la regulación del mástil | <ul style="list-style-type: none"> ⓮ Brazo de palanca ⓯ Motorreductor con Encoder ⓰ Fuente de alimentación ⓱ Fusible de línea ⓲ Bornero de alimentación ⓳ Placa de fijación ⓴ Grapa de fijación ⓵ Tapón de cierre para el perfil del mástil ⓶ Perno de anclaje del muelle ⓷ 001G06080 - Muelle de equilibrado Ø 55 mm. ⓸ Microinterruptor de seguridad motorreductor desbloqueado ⓹ Barra DIN |
|---|---|

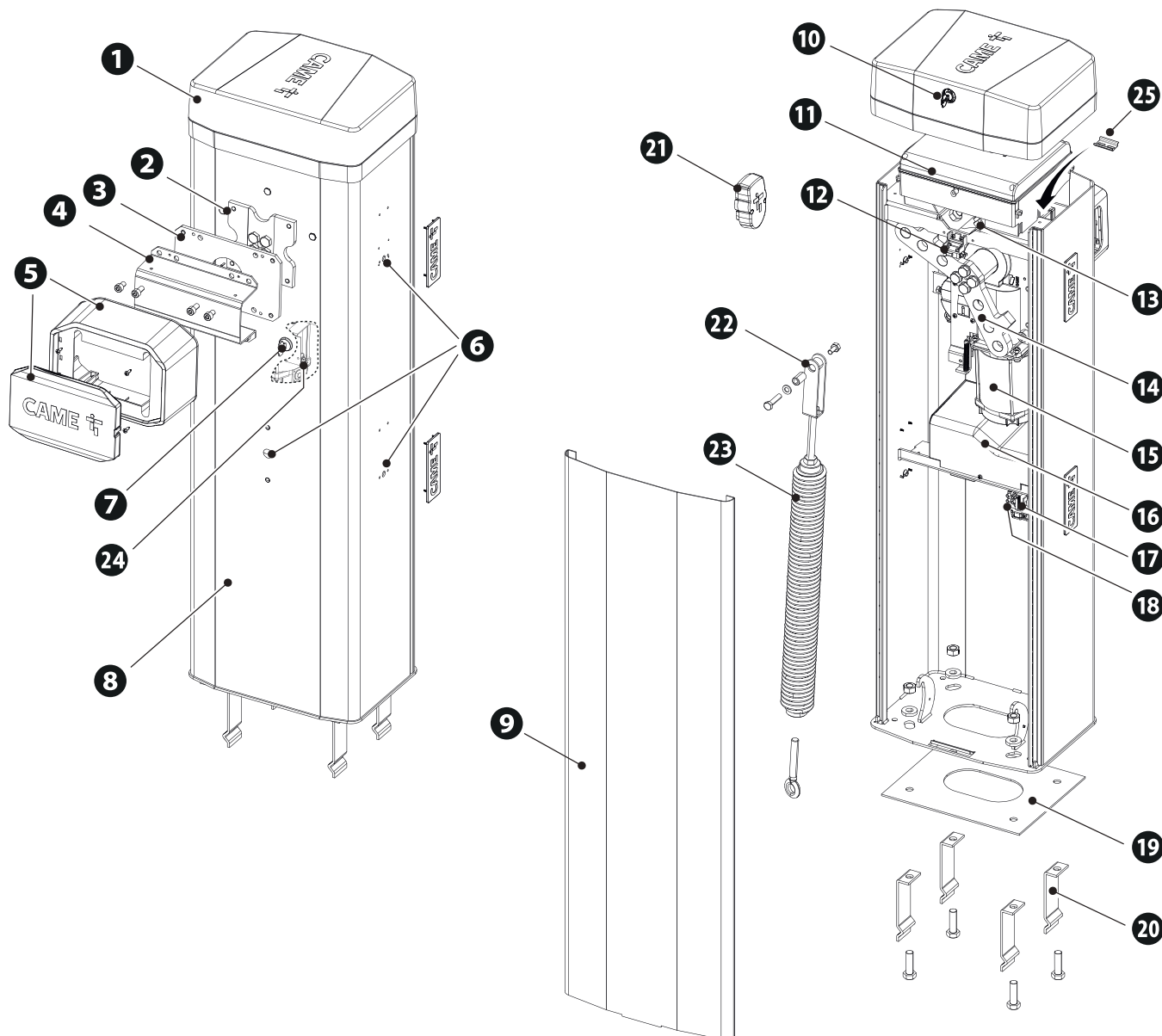

Medidas

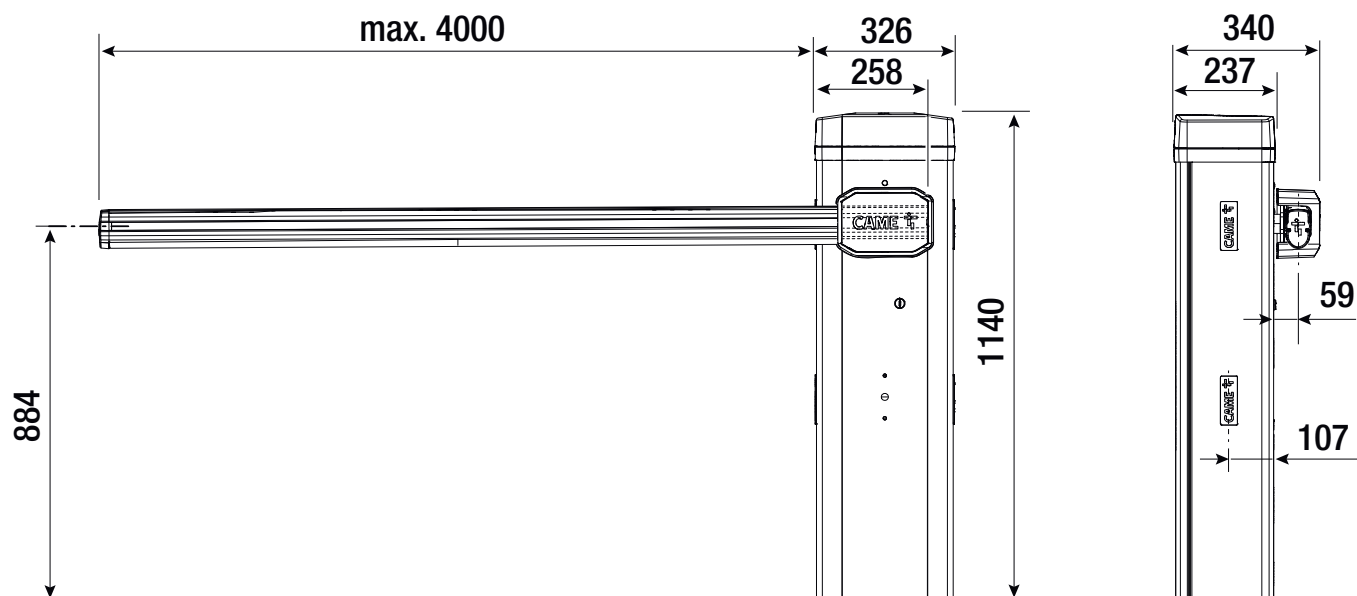

Tipos de cables y espesores mínimos

Longitud del cable (m)	hasta 20	de 20 a 30
Alimentación 230 V CA	3G x 1,5 mm ²	3G x 2,5 mm ²
Alimentación 120 V CA	3G x 1,5 mm ²	3G x 2,5 mm ²
Luz intermitente 24 V CA/CC	2 x 1 mm ²	2 x 1 mm ²
Fotocélulas TX	2 x 0,5 mm ²	2 x 0,5 mm ²
Fotocélulas RX	4 x 0,5 mm ²	4 x 0,5 mm ²
Electrobloqueo 24 V CC	2 x 1 mm ²	2 x 1 mm ²
Dispositivos de mando	*n° x 0,5 mm ²	*n° x 0,5 mm ²

*N° = véanse las instrucciones de montaje del producto - Atención: la sección del cable es solo indicativa porque varía en función de la potencia del motor y de la longitud del cable.

📖 Para conectar la antena, utilizar un cable de tipo RG58 (aconsejado para hasta 5 m).

📖 Para una instalación en ambiente exterior, utilizar cables con propiedades al menos equivalentes a las de tipo H05RN-F (con designación 60245 IEC 57).

📖 Para una instalación en ambiente interior, utilizar cables con propiedades al menos equivalentes a las de tipo H05VV-F (designación según la norma 60227 IEC 53).

📖 Si los cables tienen una longitud distinta con respecto a la prevista en la tabla, hay que determinar la sección de los cables en función de la absorción efectiva de los dispositivos conectados y según lo establecido por la normativa CEI EN 60204-1.

📖 En caso de conexiones que prevean varias cargas en la misma línea (secuenciales), se debe volver a considerar el dimensionamiento en función de la absorción y de las distancias efectivas. Para las conexiones de productos no previstos en este manual, consultar la documentación adjuntada a dichos productos.

📖 Para la conexión para funcionamiento combinado y CRP, utilizar un cable de tipo UTP CAT5. 1000 metros de longitud máxima.

Longitud de cada rama (m)	máx. 50 m
Cable bus	2 x 0,5 mm ²

📖 La suma total de las ramas puede ser igual a 150 m como máximo.

📖 El cable no puede ser blindado.

Resistencia al viento

📖 En la tabla se indica la resistencia del mástil a la carga del viento.

📖 El dato puede atribuirse solo al mástil y no se refiere a ningún accesorio aplicable.

📖 Clase de resistencia con referencia a la normativa EN 13241.

Tipo	Mástil 3,2 m	Mástil 4,2 m
Clase resistencia	5	4
Presión del viento [Pa]	1500	900
Velocidad máxima viento [km/h]	190	145

INSTALACIÓN

Las siguientes ilustraciones son solo ejemplos, ya que el espacio para fijar la automatización y los accesorios cambia dependiendo de la zona donde se efectúa la instalación. El instalador debe escoger la solución más adecuada según las exigencias.

En caso de movimiento manual, prever una persona por cada 20 kg que se deben levantar; en caso de movimiento no manual, utilizar medios adecuados para el izaje adecuados para poder actuar con toda seguridad.

Durante las fases de fijación, la automatización podría ser inestable y volcarse. Tener cuidado en no apoyarse hasta que se complete su fijación.

Operaciones preliminares

Si el pavimento presente no permite fijar el dispositivo de una forma sólida y estable, es necesario preparar una plataforma de cemento.

Excavar el hoyo para el encofrado.

Preparar los tubos corrugados necesarios para las conexiones procedentes del pocillo de derivación.

El número de tubos depende del tipo de instalación y de los accesorios previstos.

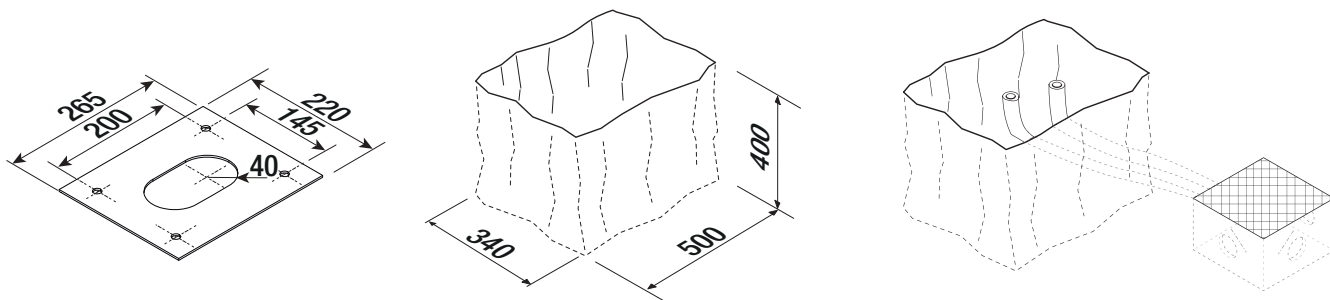

Colocación de la placa de fijación

Preparar un encofrado de dimensiones mayores que la placa de fijación.

Introducir una rejilla de hierro en el encofrado para armar el cemento.

Acoplar las grapas de anclaje a la placa.

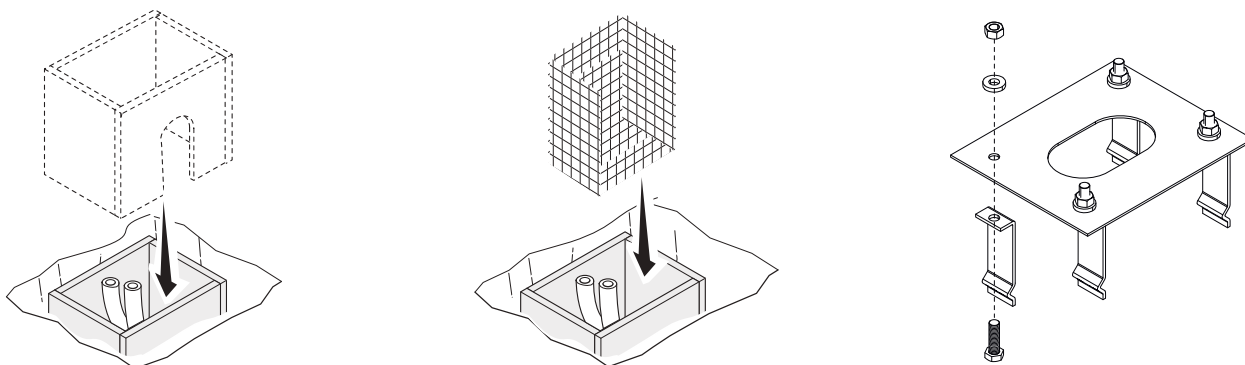

Introducir la placa de fijación en la rejilla de hierro.

Los tubos deben pasar a través de los orificios previstos.

Llenar el encofrado con cemento.

La placa debe estar perfectamente horizontal y con toda la rosca de los tornillos en la superficie.

Esperar hasta que el cemento se solidifique, 24 horas como mínimo.

Quitar el encofrado.

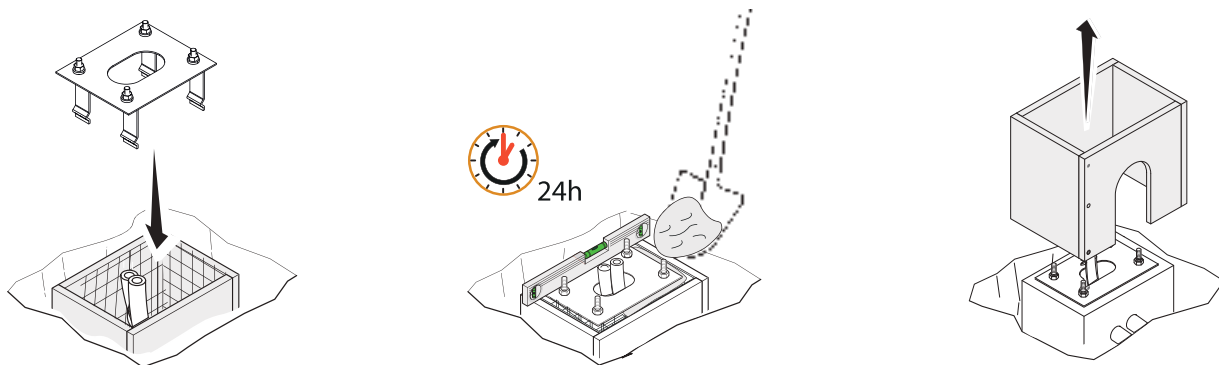

Llenar de tierra el hoyo alrededor del bloque de cemento.
 Quitar las tuercas de los tornillos.
 Introducir los cables eléctricos en los tubos hasta que salgan unos 1500 mm.

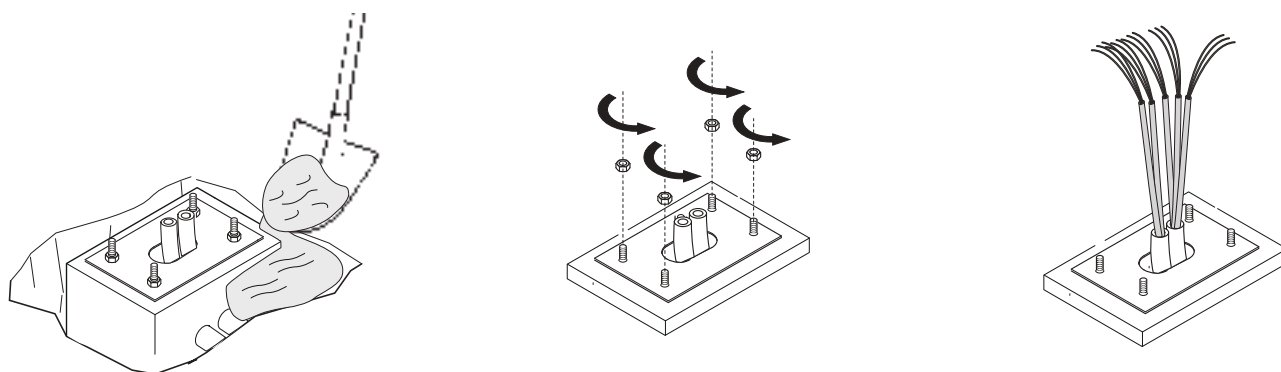

Preparación de la barrera

Con la tapa de inspección abierta, la automatización no funciona.

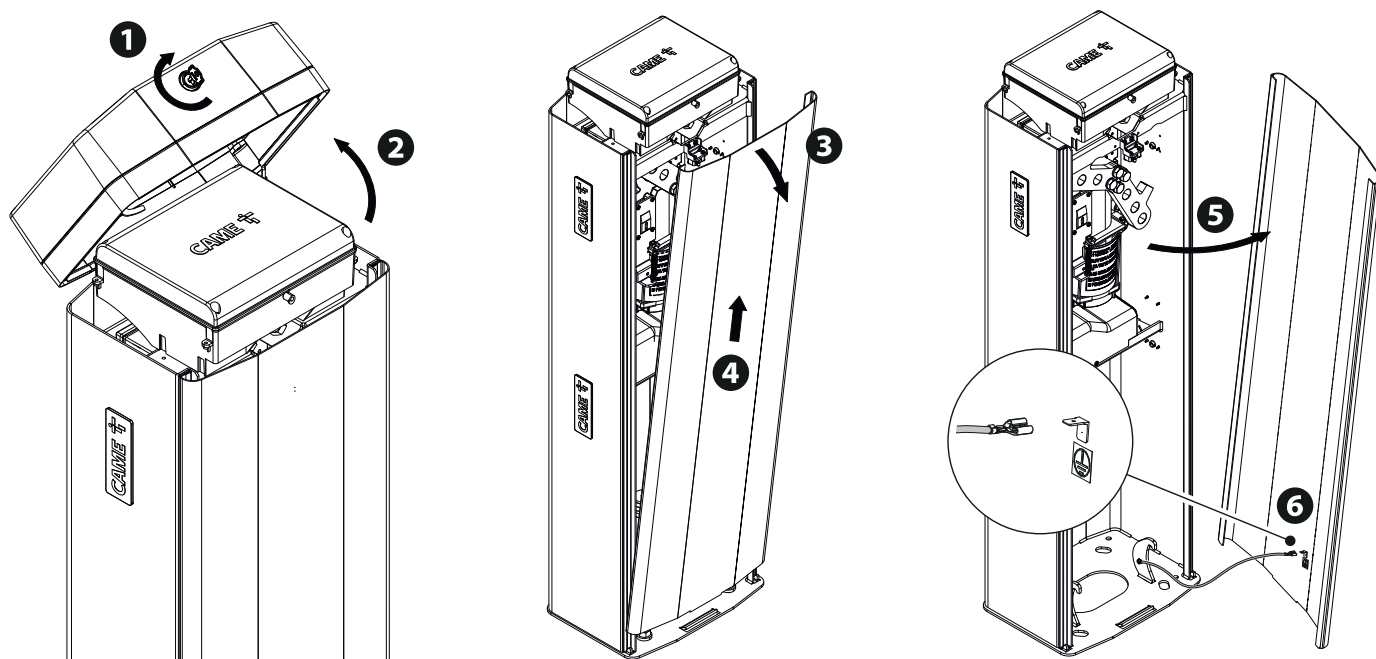

Anclaje de la barrera



Cambio de la dirección de apertura del mástil

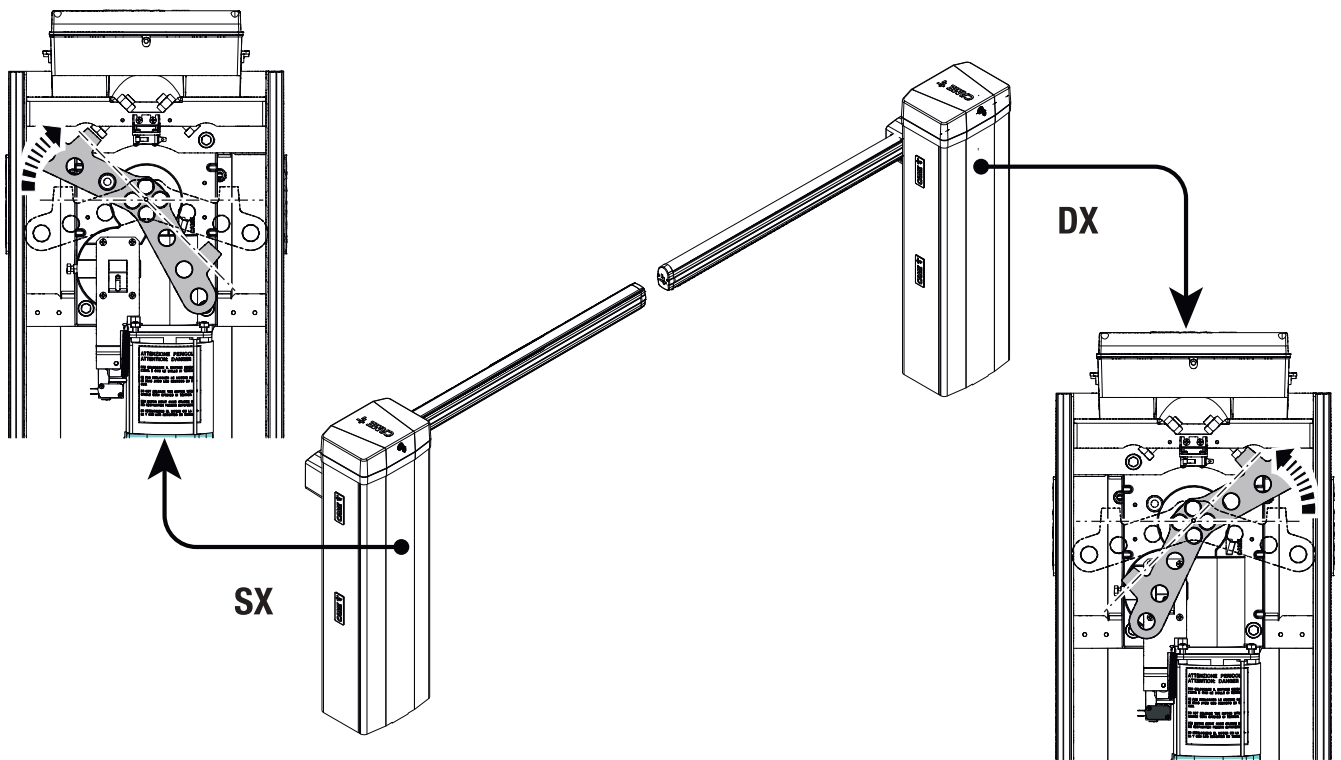

Montaje del mástil

Introducir el refuerzo en el interior del mástil.

Fijar al mástil la pestaña y la placa intermedia.

 Fijar la pestaña y la placa intermedia **SOLO DESPUÉS** de instalar la TIRA DE LUCES LED (si procede).

 Apretar los tornillos con la llave dinamométrica a un par de 20 Nm.

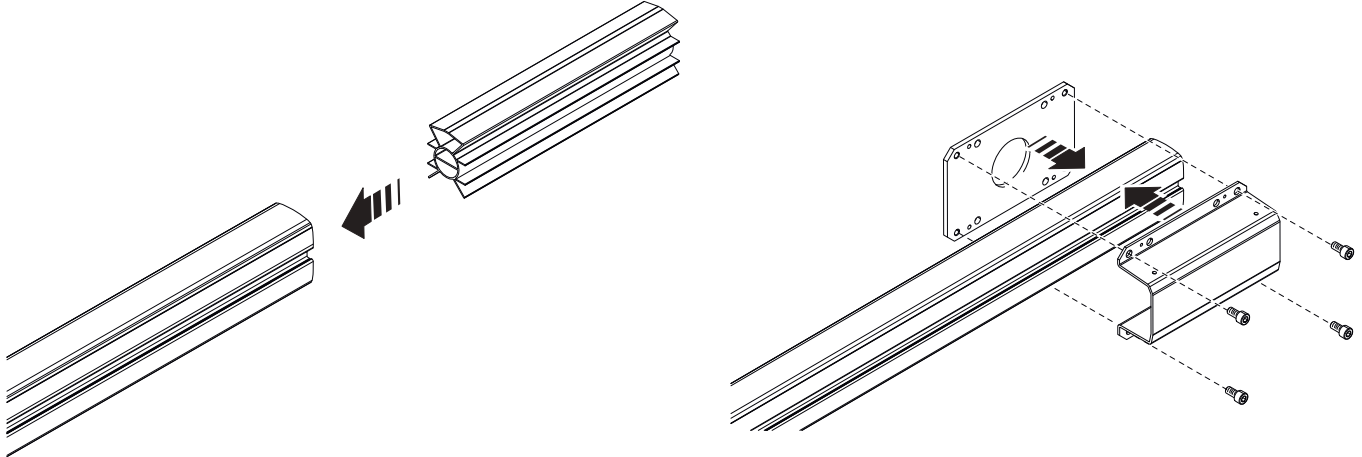

Fijar el mástil a la placa de fijación.

 Apretar los tornillos con la llave dinamométrica a un par de 20 Nm.

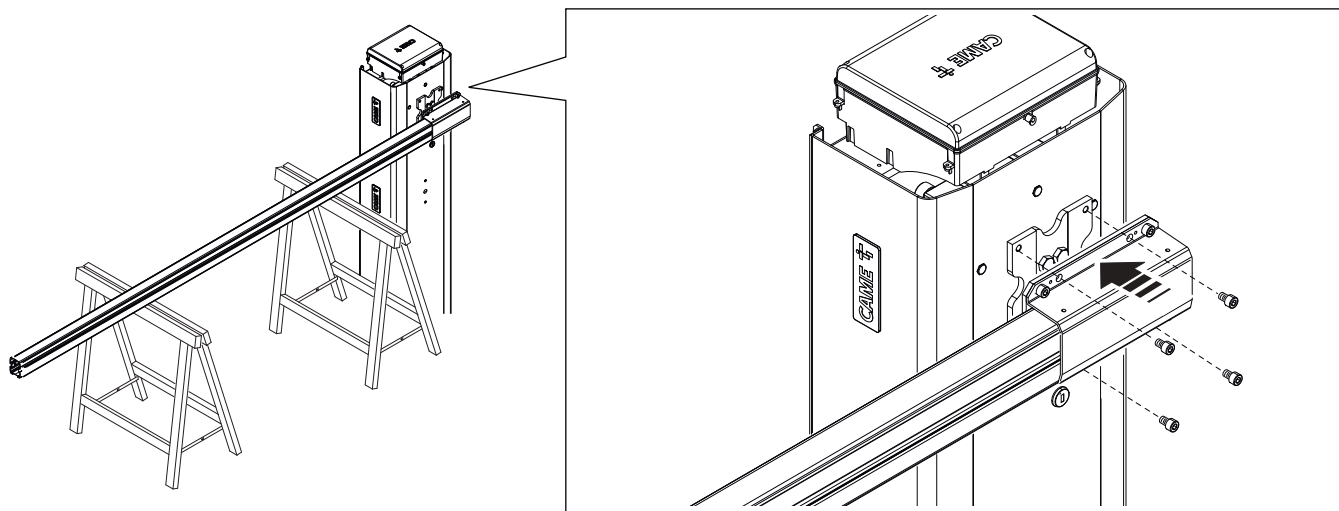

- 1 Cortar los perfiles cubre-ranura a la misma medida que la ranura del mástil menos 10 milímetros.
- 2 Introducir los perfiles cubre-ranura en las canaladuras a ambos lados del mástil.
- 3 Introducir el perfil de caucho contra los golpes en la canaladura correspondiente.
- 4 Cortar la parte sobrante del perfil.
- 5 Fijar la tapa de cierre del mástil con los tornillos adecuados.
- 6 Introducir la cobertura protectora anticorte en el cubre-enganche del mástil y sujetarla con los tornillos suministrados.

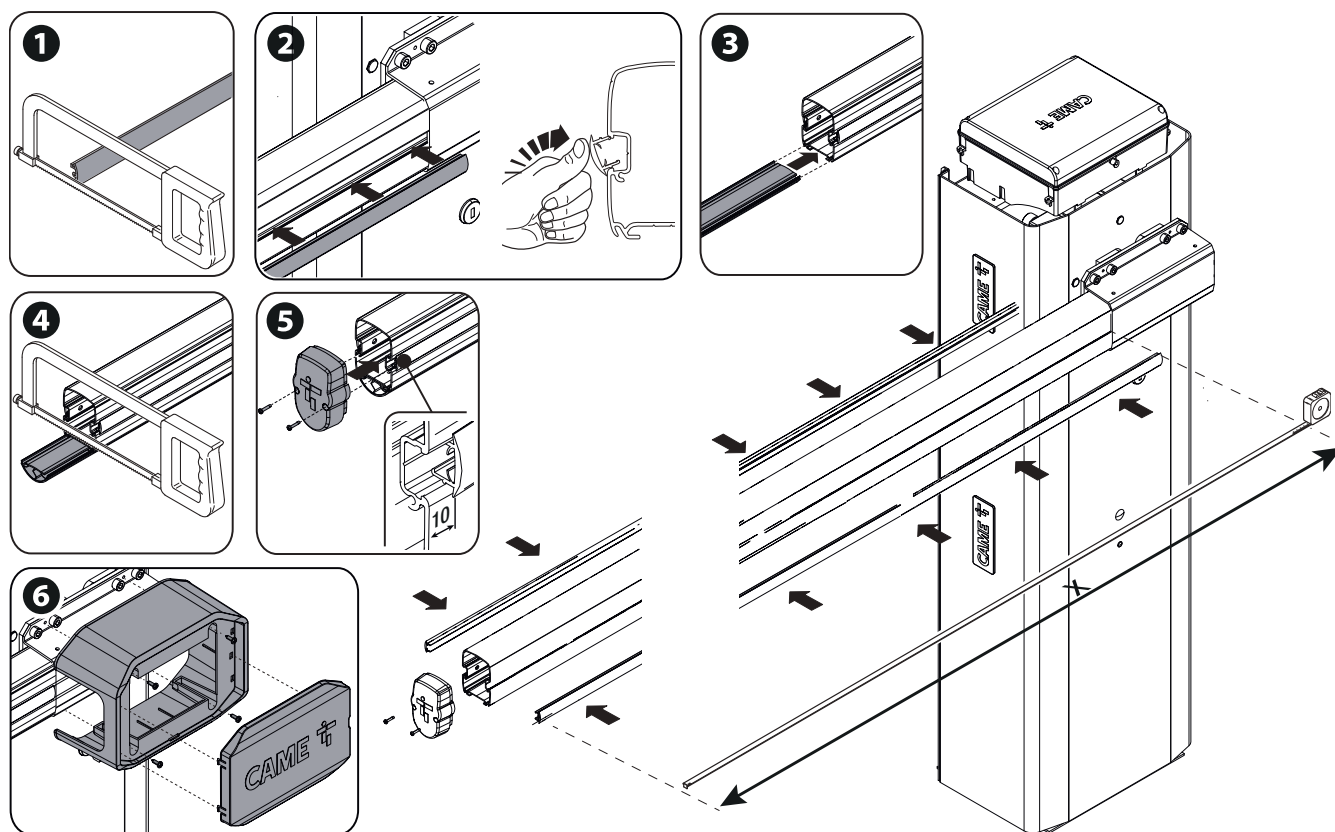

Selección del orificio para fijar el muelle de equilibrado

Paso útil (m)	2,25 < 2,75	2,75 < 3,25	3,25 < 3,50	3,50 < 3,75	3,75 < 4,00
Mástil con tira de luces LED	1	1	1	2	2
Mástil con tira de luces LED y rastrillera simple	1	2	2	3	3
Mástil con tira de luces LED y rastrillera de altura completa	1	2	3	3	3 *
Mástil con tira de luces LED y apoyo móvil	-	-	2	2	3
Mástil con tira de luces LED, rastrillera simple y apoyo móvil	2	2	3	3 *	-
Mástil con tira de luces LED, rastrillera de altura completa y apoyo móvil	2	3	3 *	-	-

 Por mástil simple, se entiende el mástil incluidos cubre-ranura, tapa y perfil de caucho.

* El mástil debe estabilizarse a 60 grados durante el procedimiento de equilibrado.

 Para pasos útiles de más de 3 m es obligatorio utilizar un apoyo para el mástil (fijo o móvil).

 En caso de mástil de más de 3,5 metros, tira de luces LED y rastrillera simple, es obligatorio usar el apoyo fijo.

 En caso de mástil de más de 3,25 metros, tira de luces LED y rastrillera de altura completa, es obligatorio usar el apoyo fijo.

Rastrillera simple (803XA-0340):

- máx. 2 módulos para 4 metros de mástil

Rastrillera de altura completa (803XA-0350):

- máx. 2 módulos para 4 metros de mástil.

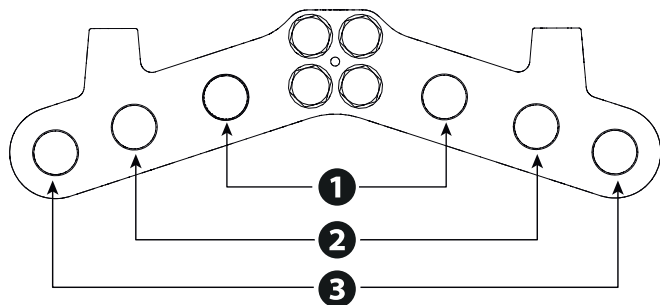

1
2
3

Montaje del muelle de equilibrado

- 1 Desbloquear el motorreductor.
- 2 Poner vertical el mástil
- 3 Bloquear el motorreductor
- 4 5 6 Montar el perno de anclaje y fijarlo al brazo de palanca.
- 7 Atornillar el tirante de anilla a la parte inferior del muelle
- 8 Atornillar el muelle al perno de anclaje.
- 9 Enganchar el tirante de anilla al estribo de anclaje

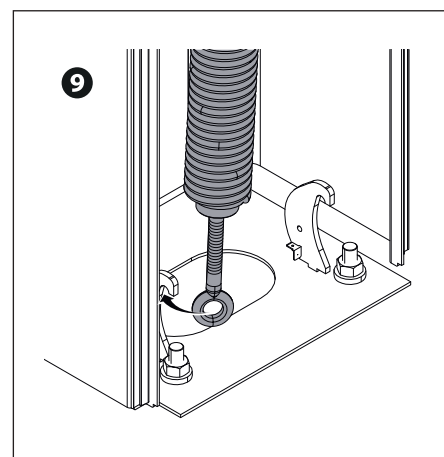
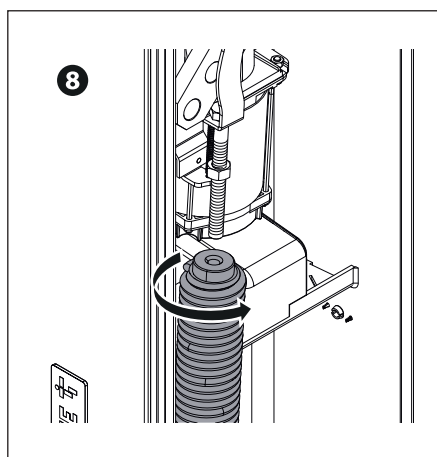
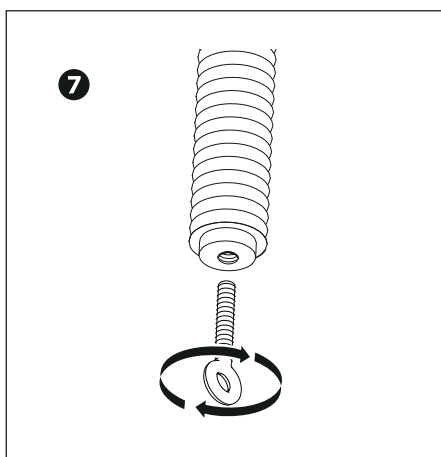
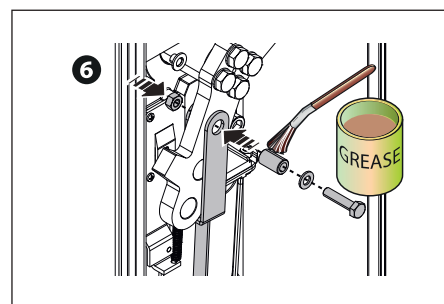
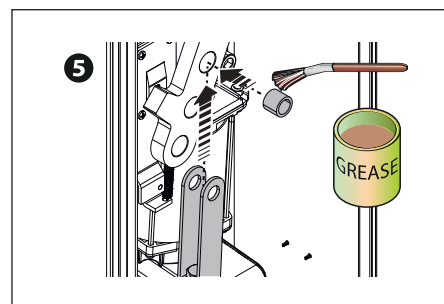
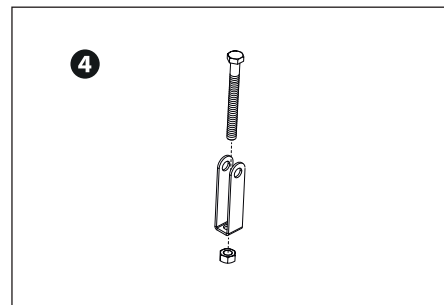
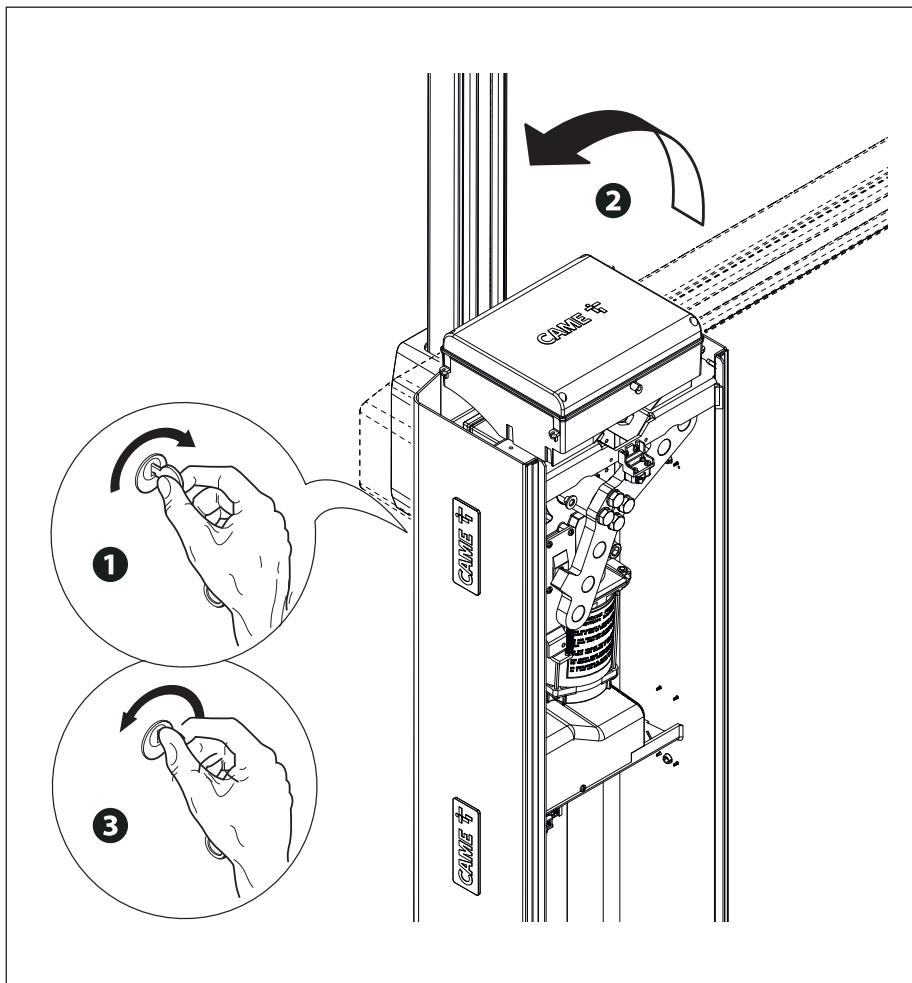

Lubricar el muelle cuando está completamente extendido.